

## LD-1

KOD IATA ULD: AKC contoured container

**SKRÓTY:**  
AVC, AVD, AVK, AVJ, możliwe AVY

**KLASA CENOWA:**  
Typ 8

**PRZEZNACZENIE:**  
B747, B767, B777, B787, MD-11

**MAKSYMALNA MASA BRUTTO:**  
1,588 kg (3,501 lb)

**MASA WŁASNA:**  
70 - 170 kg (155 - 375 lb)

**OBJĘTOŚĆ AS1825:**  
5.0 m<sup>3</sup> (175 ft<sup>3</sup>)

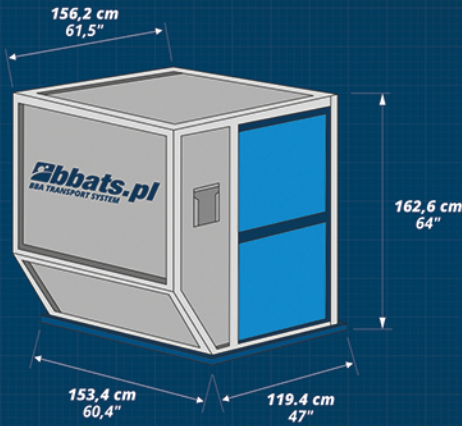

## LD-2

KOD IATA ULD: DPE contoured container

**SKRÓTY:**  
APA, DPA, DPN

**KLASA CENOWA:**  
Type 8D

**PRZEZNACZENIE:**  
B747, B767, B777, B787 dolny deck

**MAKSYMALNA MASA BRUTTO:**  
1,225 kg (2,700 lb)

**MASA WŁASNA:**  
92 kg (203 lb)

**OBJĘTOŚĆ AS1825:**  
3.5 m<sup>3</sup> (124 ft<sup>3</sup>)

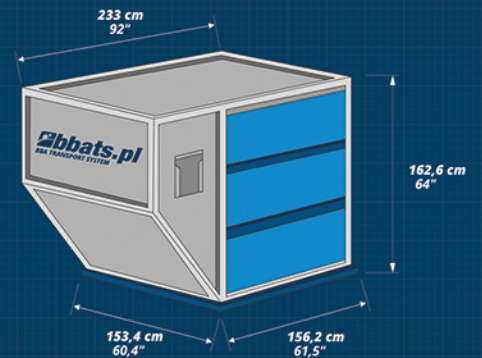

## LD-3

KOD IATA ULD: AKE contoured container

**SKRÓTY:**  
AKE, AVA, AVB, AVC, AVK, DVA, DVE, DVP, XKS, XKG, AND FORKABLE AKN, AVN, DKN, DVN, XKN

**KLASA CENOWA:**  
Type 8

**PRZEZNACZENIE:**  
A300, A310, A330, A340, B747, B767, B777, DC-10, MD-11, AND L-1011

**MAKSYMALNA MASA BRUTTO:**  
3,500 LB (1,588 KG)

**MASA WŁASNA:**  
181 LB (82 KG)

**OBJĘTOŚĆ AS1825:**  
159 FT<sup>3</sup> (4.5 M<sup>3</sup>)

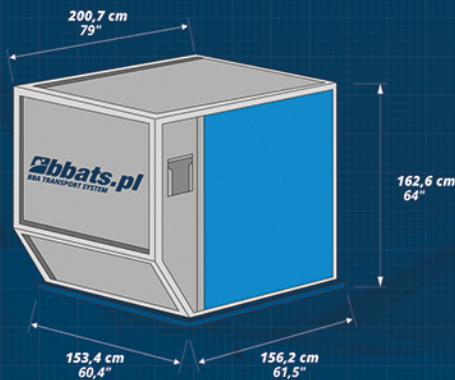

## LD-4

KOD IATA ULD: ALP rectangular container

**SKRÓTY:**  
ALD, AWD, AWZ, DLP, ALB, ALC, AWB, AWC

**KLASA CENOWA:**  
Type 8

**PRZEZNACZENIE:**  
B767, B777, B787 dolny deck

**MAKSYMALNA MASA BRUTTO:**  
2,449 kg (5,399 lb)

**MASA WŁASNA:**  
120 kg (264 lb)

**OBJĘTOŚĆ AS1825:**  
5.7 m<sup>3</sup> (200 ft<sup>3</sup>)

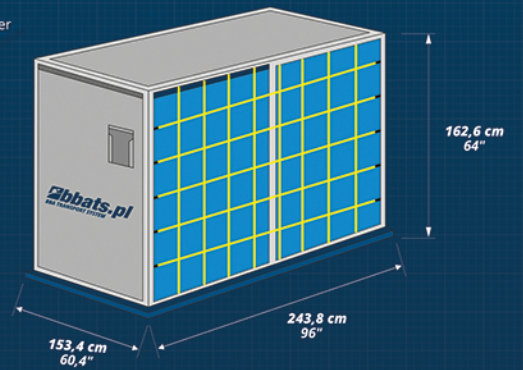

## LD-6

KOD IATA ULD: ALF contoured container

**SKRÓTY:**  
AWA, AWF, and forkable AWC

**KLASA CENOWA:**  
Type 6W

**PRZEZNACZENIE:**  
B747, B777, B787, DC-10, MD-11

**MAKSYMALNA MASA BRUTTO:**  
3,175 kg (7,000 lb)

**MASA WŁASNA:**  
230 kg (507 lb)

**OBJĘTOŚĆ AS1825:**  
9.1 m<sup>3</sup> (322 ft<sup>3</sup>)

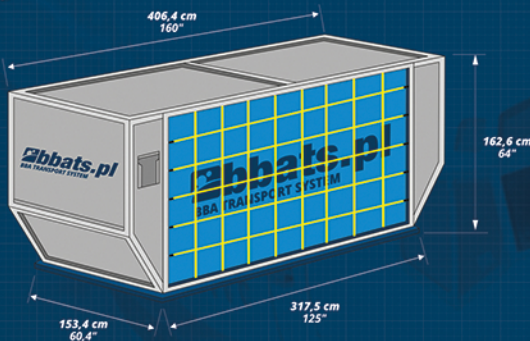

## LD-7

KOD IATA ULD: P1P flat pallet with net

**SKRÓTY:**  
PAA, PAG, PAJ, PAP, PAX, P1A, P1C, P1D, and P1G

**KLASA CENOWA:**  
Type 5

**PRZEZNACZENIE:**  
Kadłub szeroki:  
Wszystkie samoloty z dolną ładownią i głównym deckiem  
Kadłub standardowy:  
707F, 727F, 737F, 757F, DC8F, DC9F

**MAKSYMALNA MASA BRUTTO:**  
4,626 kg (10,198 lb)

**MASA WŁASNA:**  
105 kg (231 lb)

**OBJĘTOŚĆ AS1825:**  
10.5 m<sup>3</sup> (370 ft<sup>3</sup>)

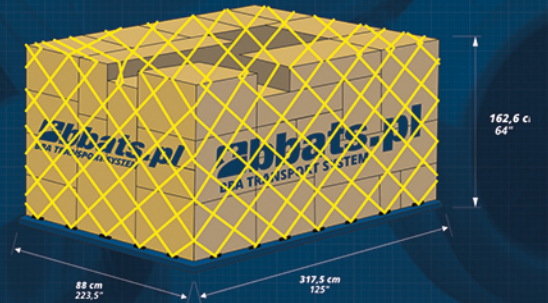

## M-2

KOD IATA ULD: AGA 20-ft box container

**SKRÓTY:**  
ASE

**KLASA CENOWA:**  
Type 1

**PRZEZNACZENIE:**  
B747F, B747 Combi (243.8 cm)  
B777F center loading only 238.5 in

**MAKSYMALNA MASA BRUTTO:**  
11,340 kg (25,000 lb)

**MASA WŁASNA:**  
1,000 kg (2,204 lb)

**OBJĘTOŚĆ AS1825:**  
33.7 m<sup>3</sup> (1,190 ft<sup>3</sup>)

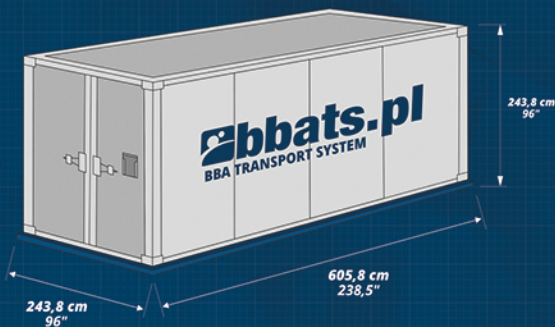

## M-6 TWIN CAR RACK

KOD IATA ULD: PRA 16-ft flat pallet with twin car racks as VRA

**SKRÓTY:**  
PMA, P4A, P4M, and PZA

**KLASA CENOWA:**  
Type 5

**PRZEZNACZENIE:**  
B747F, B747 Combi, B777F

**MAKSYMALNA MASA BRUTTO:**  
8,900 kg (19,621 lb)

**MASA WŁASNA:**  
400 kg (882 lb)

